



九十三學年度技術校院四年制與專科學校二年制 統 一 入 學 測 驗 試 題

准考證號碼：□□□□□□□□

(請考生自行填寫)

專業科目(一)

工業設計類

基礎製圖、設計基礎

【注 意 事 項】

1. 先核對考試科目與報考類別是否相符。
2. 本試題分兩部份，共 100 分，請依題號順序作答。
第一部份（第 1 至 20 題，每題 2 分，共 40 分）
第二部份（第 21 至 40 題，每題 3 分，共 60 分）
3. 本試題均為單一選擇題，每題都有 (A)、(B)、(C)、(D) 四個選項，請選出一個最適當的答案，然後在答案卡上同一題號相對位置方格內，用 2B 鉛筆全部塗黑。答錯不倒扣。
4. 請在試題首頁准考證號碼之方格內，填上自己的准考證號碼，考完後將「答案卡」及「試題」一併繳回。

第一部份（第 1 至 20 題，每題 2 分，共 40 分）

- 下列形式中何者較不易產生深度與空間的視覺心理效果？
(A) 明暗 (B) 大小 (C) 重疊 (D) 對稱
- 依最新修訂之中國國家標準工程製圖中文字書寫的原則，下列電腦字體何者最類似？
(A) 仿宋體 (B) 細明體 (C) 中黑體 (D) 標楷體
- 有關設計程序的敘述，下列何者不正確？
(A) 分析階段重點在釐清問題，蒐集相關資料並加以研判，以作為設計階段的準備
(B) 設計階段在進行構想展開時，應單獨思考並與分析階段劃清界線
(C) 設計階段的初期發展構想是屬於探索性之行為，應廣泛尋求解決問題的可能方式
(D) 製作階段的重點在於力求設計作品的精緻度與完整度
- 著名的中國古籍《天工開物》的作者是誰？
(A) 李誠 (B) 計成 (C) 宋應星 (D) 李時珍
- 下列色光，何者的波長較短？
(A) 藍色光 (B) 綠色光 (C) 黃色光 (D) 紅色光
- 下列何種投影圖，最能清楚標示斜面的正確形狀與大小？
(A) 右側投影圖 (B) 輔助投影圖 (C) 左側投影圖 (D) 上側投影圖
- 有關圓規、分規的敘述，下列何者正確？
(A) 圓規與分規兩者皆是繪製圓形的工具
(B) 使用圓規時，應使圓規稍向畫線方向傾斜，並逆時針旋轉畫出圓弧
(C) 分規是一種用以等分線條或轉量距離的主要工具
(D) 無論使用何種圓規畫同心圓時，應由大到小、由外向內依次繪製圓形
- A0 紙張的面積大小為 A4 紙張的多少倍？
(A) 4 (B) 8 (C) 16 (D) 32
- 「中國國家標準」、「德國國家標準」、「日本國家標準」、「美國國家標準」的英文縮寫，依序排列是：
(A) DIN、JIS、ANSI、CNS (B) CNS、DIN、JIS、ANSI
(C) CNS、ANSI、DIN、JIS (D) DIN、CNS、JIS、ANSI
- 有關曼塞爾（Munsell）表色法中「H」、「V」、「C」的代表意義，下列敘述何者正確？
(A) 「H」是色相、「V」是彩度、「C」是明度
(B) 「H」是色相、「V」是明度、「C」是彩度
(C) 「H」是明度、「V」是彩度、「C」是色相
(D) 「H」是明度、「V」是色相、「C」是彩度

11. 有關圖學交線的敘述，下列何者正確？
 - (A) 線與線或線與面相交，可得交點或交線
 - (B) 面與面相交，可得交線與交點
 - (C) 兩平面相交，其交線必為直線
 - (D) 兩曲面相交，其交線可能是曲線或直線
12. 下列有關造形表現技法的敘述，何者不正確？
 - (A) 渲染法的表現是以水性色料為主，而油性色料無法表現此種效果
 - (B) 墨流法是一種以墨汁滴流沾著的方法，其效果是經由轉印而來的
 - (C) 凹凸法是將底模與被印材料透過壓印機的擠壓，形成具有立體浮雕效果
 - (D) 噴刷法能表現明暗濃淡的階調變化，亦可運用於表現重疊透明的效果
13. 色盲主要是起因於人類視覺系統中，何種細胞功能異常？
 - (A) 視束
 - (B) 虹彩
 - (C) 桿狀體
 - (D) 錐狀體
14. 當一動點沿直線作等速運動，同時又繞一定點作等角速度運動，則該動點所經過的軌跡，被稱為：
 - (A) 雙曲線
 - (B) 螺旋線
 - (C) 漸開線
 - (D) 拋物線
15. 中國書法「似斷而感覺未斷」的飛白筆觸效果，是屬於下列何種完形的構成法則？
 - (A) 類似性原則
 - (B) 接近性原則
 - (C) 閉鎖性原則
 - (D) 連續性原則
16. 下列何種線條，最適於表現尖銳而快速的視覺心理效果？
 - (A) 曲線
 - (B) 粗直線
 - (C) 細直線
 - (D) 鋸狀直線
17. 下列何種配色，是用來表示具有放射能危險？
 - (A) 橙+黑
 - (B) 黃+黑
 - (C) 青+紅紫
 - (D) 黃+紅紫
18. 中國傳統建築中著名的「天壇—祈年殿」，其建築屋頂是屬於下列何種形式？
 - (A) 攢尖式
 - (B) 廡殿式
 - (C) 歇山式
 - (D) 懸山式
19. 依 CNS 規定的圓柱體標註方式，下列何者最佳？

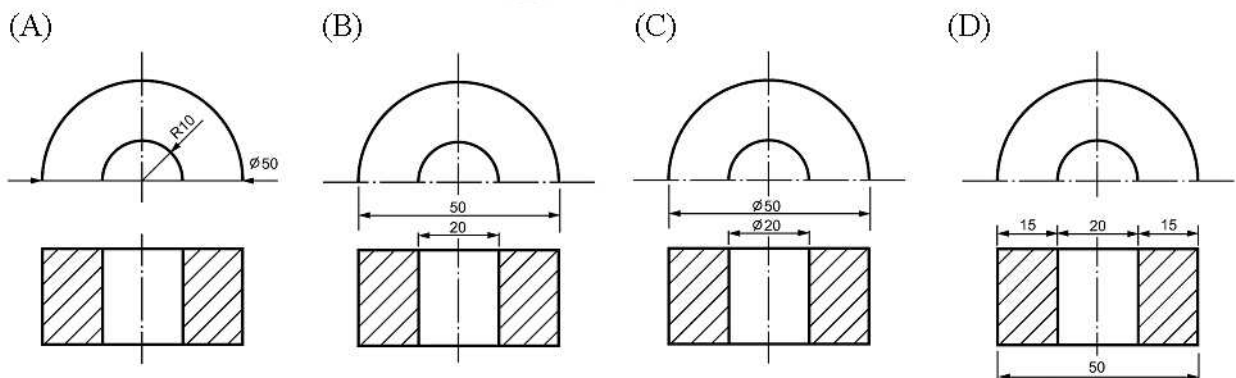

20. 依據第三象限投影法 (第三角法) 對照如圖(一)所示之明式家具，下列何者為正確的前視圖與右側視圖？

(A)

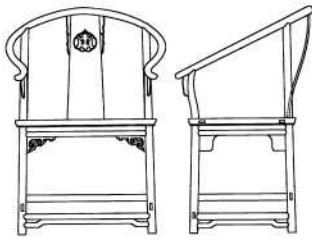

(B)

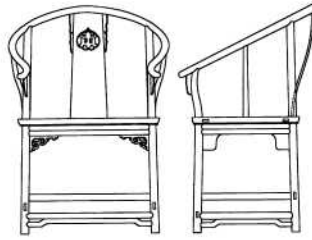

(C)

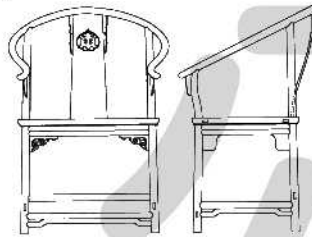

(D)

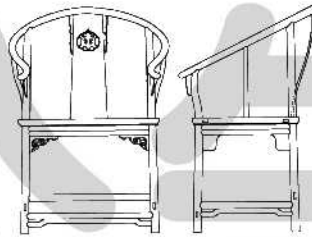

圖(一)

第二部份 (第 21 至 40 題，每題 3 分，共 60 分)

21. 在中國古籍《考工記》內「橘踰淮而北為枳」、「貉踰汶則死」的敘述，是用來比喻下列何種設計考量因素或條件？
(A) 天時 (B) 地氣 (C) 材美 (D) 工巧
22. 有關「點」的敘述，下列何者不正確？
(A) 「點」的元素在造形表現上可發揮集中視覺的作用
(B) 在幾何學定義中，「點」既有位置且有大小區分
(C) 遠眺一大片草原上零星散落排列的牛隻可視為「點」
(D) 網版印刷是利用不同密度的「點」來表現明暗效果
23. 有關製圖線條的敘述，下列何者不正確？
(A) 實線有粗細之分，通常粗線是作為可見輪廓線或圖框線
(B) 虛線通常作為隱藏線，其畫法是每段 3 mm 間隔約 1 mm
(C) 實線與虛線重疊時，只要繪製實線即可
(D) 用以標示圓形中心線的鏈線，其畫法是連續兩長線段間隔一小線段
24. 下列哪位臺灣前輩藝術家以創作馬賽克壁畫著稱？
(A) 顏水龍 (B) 黃土水 (C) 李梅樹 (D) 楊三郎
25. 有關製圖時繪製墨線的敘述，下列何者正確？
(A) 應先畫圓弧線、曲線，然後再畫直線
(B) 兩直線相交時，應趁墨水未乾之前畫另一線條，以達較佳的接合效果
(C) 畫相切的兩線，其切點應特別加粗，以強調切點的重要性
(D) 繪製墨線時，應先繪製粗線，然後再繪製細線

26. 對於造形視覺心理所謂「圖、地關係」的敘述，下列何者不正確？
- (A) 以造形的凹凸兩者比較，凸的造形較易成爲圖
 (B) 以造形的大小兩者比較，小的造形較易成爲圖
 (C) 以造形的動態、靜態兩者比較，靜態的造形較易成爲圖
 (D) 以造形的具象、抽象兩者比較，具象的造形較易成爲圖
27. 已於 2003 年 8 月正式發表的「2008 年北京奧林匹克運動會」標誌造形爲：
- (A) 以五個環狀色帶構成中國結飾與人物形態
 (B) 以「京」字造形構成陰文鈐印的人物形態
 (C) 以天壇爲主體融合成書法筆觸與飛奔人形
 (D) 以長城爲主體結合成躍動的「中」字造形
28. 有關創意思考的敘述，下列何者正確？
- (A) 水平思考法是一種收斂思考方式，又可稱爲線型思考
 (B) 水平思考法主要目的是掌握偶然性，所以應該先求創意深度後再求廣度
 (C) 垂直思考法是一種發散思考方式，主要目的是探索創意的廣度
 (D) 腦力激盪法是集體的隨意思考，鼓勵勇於表達而不應阻止他人的發言與想像
29. 率先於 1978 年推出運用電子科技結合設計概念的「隨身聽」(Walkman) 音響，是下列哪家公司？
- (A) RCA (B) SONY (C) AIWA (D) PHILIPS
30. 國立歷史博物館於 2003 年所舉辦全台巡迴展出的「慕夏 (Alphonse Mucha) 特展」，是屬於下列哪種表現風格？
- (A) 新藝術 (Art Nouveau) (B) 裝飾藝術 (Art Deco)
 (C) 普普藝術 (Pop Art) (D) 歐普藝術 (Op Art)
31. 在近年來日益受到重視的「綠色設計」主張之「3R」觀念中，下列何者不包括在內？
- (A) Resell (B) Reuse (C) Reduce (D) Recycle
32. 爲結合地方產業文化特色，目前台灣各地文化局或文化中心皆設置有獨具特色的展覽主題館，下列對應關係何者正確？
- (A) 桃園縣—竹藝博物館、新竹縣—玻璃博物館、台中縣—版印博物館
 (B) 花蓮縣—石藝博物館、彰化縣—編織博物館、台北縣—陶瓷博物館
 (C) 苗栗縣—木雕博物館、南投縣—竹藝博物館、桃園縣—家具博物館
 (D) 新竹縣—玻璃博物館、台中縣—編織博物館、台南縣—陶瓷博物館
33. 有關「普普藝術」(Pop Art) 的敘述，下列何者不正確？
- (A) 名稱源自大眾傳播媒體所創造出來的大眾藝術，亦被稱爲「新達達」及「大眾寫實」
 (B) 第一件真正的普普藝術作品是 1956 年由英國的漢彌頓 (R. Hamilton) 所創作
 (C) 普普風格流露出對生活周遭題材的關切，例如圖像照片、廣告招牌、大眾流行、生活文化、美國都市文明等，皆是常見的描寫對象
 (D) 美國普普藝術家安迪沃荷 (Andy Warhol) 的風格，是將連環漫畫等現成影像放大，而類似印刷效果的網點或條紋表現

34. 依照現行國家標準規定所採用之製圖投影法，下列敘述何者正確？
(A) 只有採用第一角法
(B) 只有採用第三角法
(C) 第一角法或第三角法同等適用，若用於同一張圖須註明清楚即可
(D) 第一角法或第三角法同等適用，但是並不能夠使用於同一張圖上
35. 有關視圖選擇與排列的敘述，下列何者不正確？
(A) 選擇虛線最少且最能表現物體特徵的視圖
(B) 選擇最能表現物體特徵的視圖為俯視圖
(C) 三視圖一般以 L 字形的方式排列
(D) 三視圖的排列必須上下左右對齊

36. 下列何者為正三角錐的展開圖？

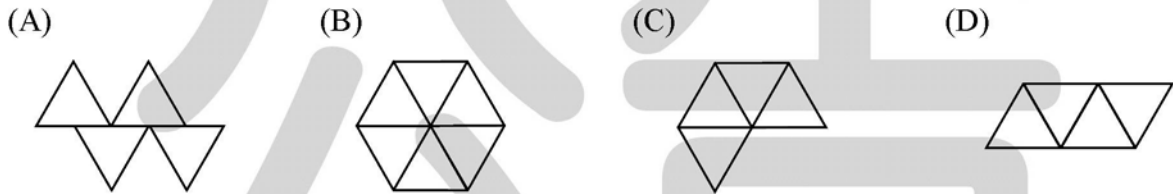

37. 如圖(二)所示的等角立體圖，有多少個複斜面？

- (A) 0 (B) 2
(C) 4 (D) 6

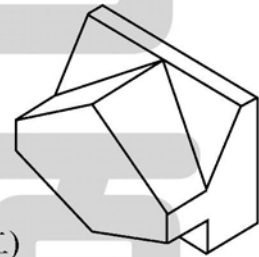

圖(二)

38. 依據第三象限投影法 (第三角法) 對照圖(三)所示的立體圖及其俯視圖、右側視圖，下列何者為正確的前視圖？

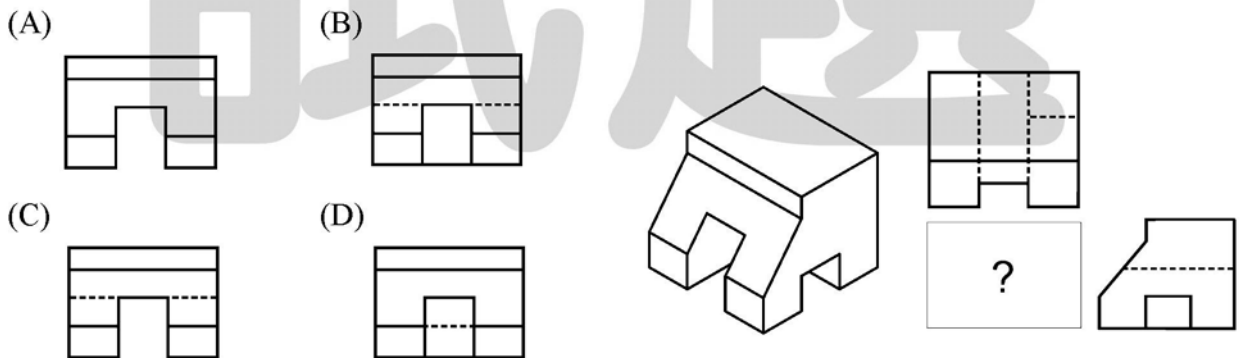

圖(三)

39. 依據第三象限投影法 (第三角法) 對照圖(四)所示的立體圖，下列何者為正確的右側視圖？

(A)

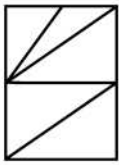

(B)

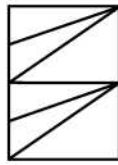

(C)

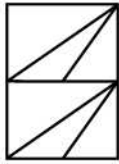

(D)

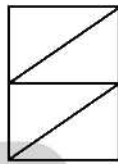

圖(四)

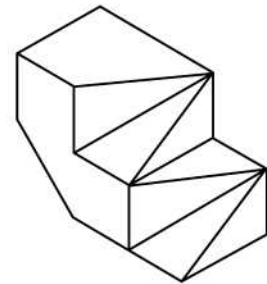

40. 依據第三象限投影法 (第三角法) 對照圖(五)所示的立體圖，下列何者為正確的前視圖？

(A)

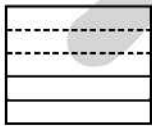

(B)

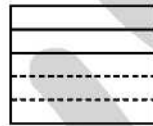

(C)

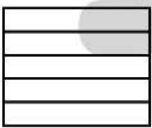

(D)

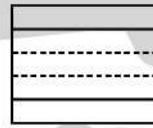

圖(五)

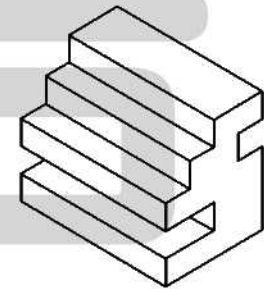

【以下空白】

公告 試題